

**KANONFUNDAMENT:
STANDARDUTFÖRANDE**

MÅTT

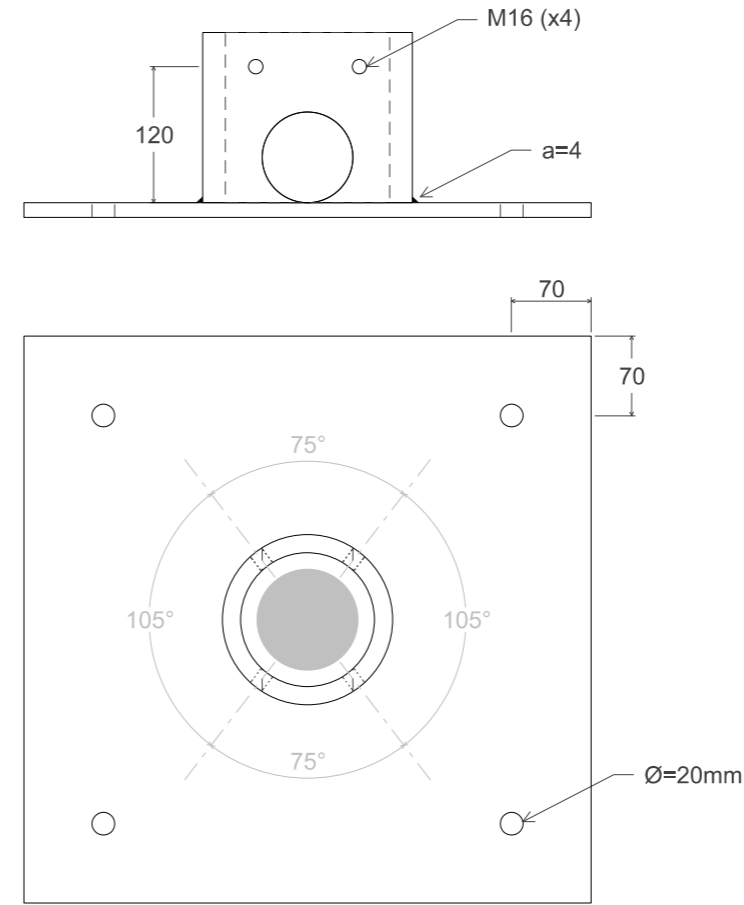
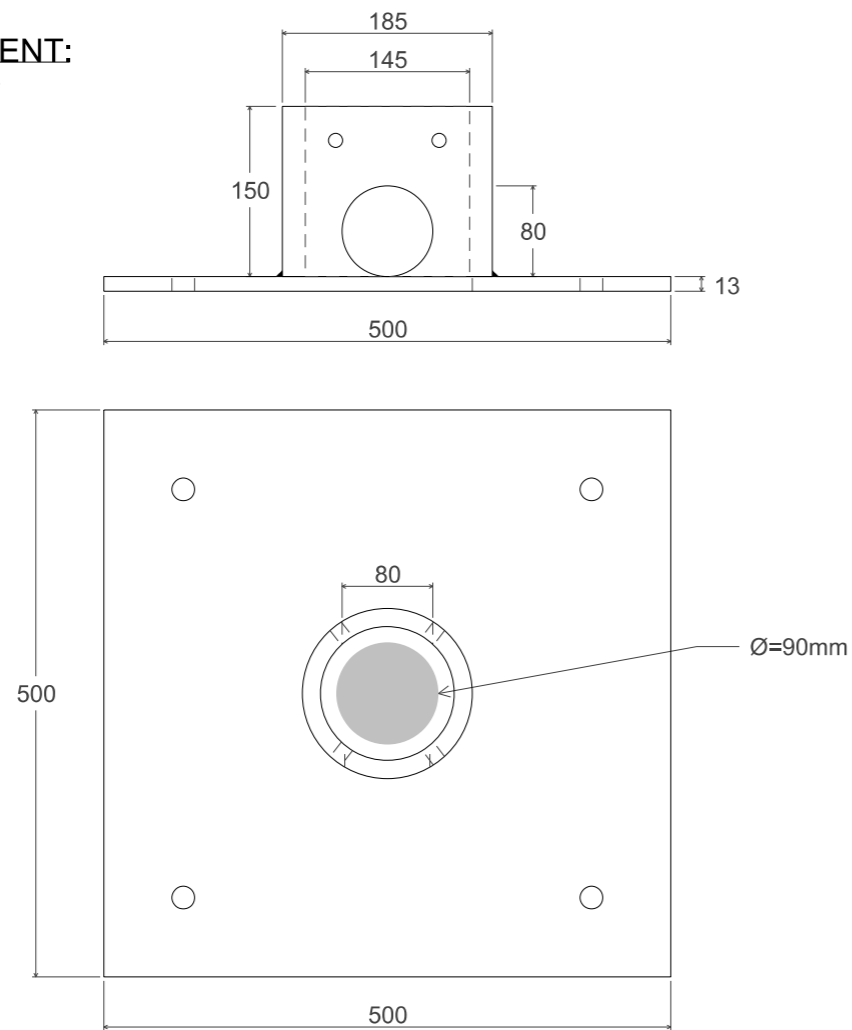

TECKENFÖRKLARING

ANGIVNA MÅTT ÄR I mm.

KANONFUNDAMENT Ts5589
Standardutförande

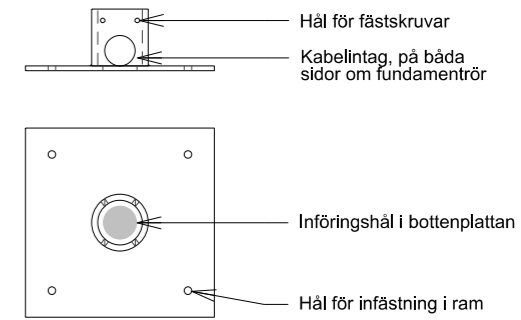

FÖRESKRIFTER

KANONFUNDAMENT:

ÄMNESRÖR: 150 118 St52/SS 2172
STÅLPLÅT LxL, mm: SS 4312
STOLPSKRUV: M16x20mm MSK 6 SS
YTBEHANDLING: VARM-GALVANISERING SMS
2950 FZV Klass D

SOM REGEL SKA FUNDAMENT I STANDARDUTFÖRANDE ANVÄNDAS. I DE FALL DÄR FUNDAMENT MED URTAG KAN VARA AKTUELLT SKA DETTA KONTROLLERAS MED ANSVÄRIG PROJEKTLEDARE FÖR TRAFIKSIGNAL PÅ TRAFIKKONTORET.

HÄNVISNING

ANLÄGGNING AV FUNDAMENT Ts5589 UTFÖRS ENLIGT TYPRITNING Ts5587.

KANONFUNDAMENT INKLUSIVE RAM SE Ts4901.

**KANONFUNDAMENT:
MED URTAG I PLATTA FÖR INVIK (PIA-STEN)**

MÅTT

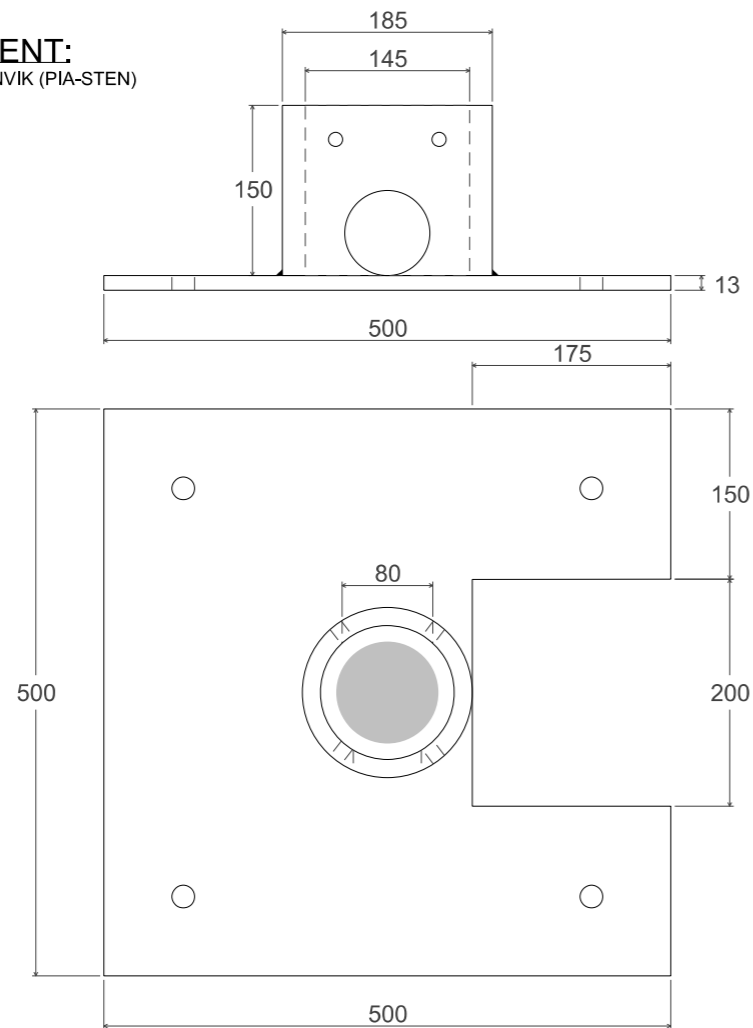

Status	Datum: 2024-01-26
TH-TYPRITNING	Godkänd av: Amanuel Aydin
	Ritad av: Linda Benderius



Trafikkontoret

TRAFIKSIGNALER

Kanonfundament för
kompositstolpe
Produktionsritning

Ritningsnr	Ts5589	Rev.	-
------------	--------	------	---